

## reflecta PLEXO 55-4040T - Dış Mekan TV Montaj Aparatı

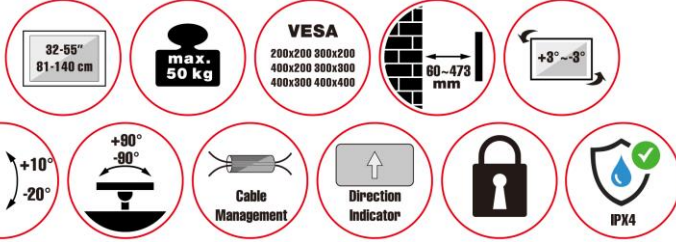

Dimensions (mm)

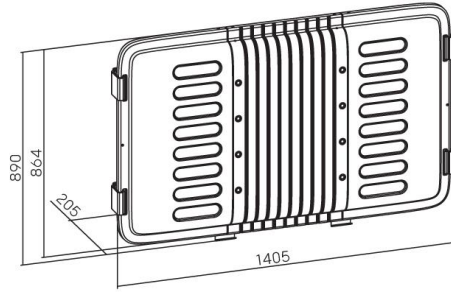
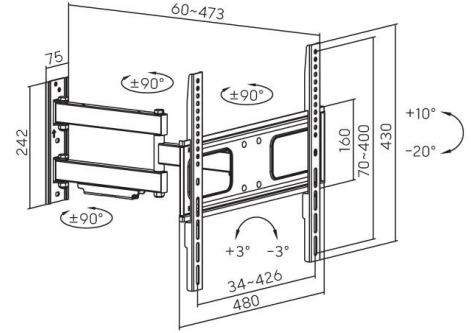

### Ürün bilgileri :

Sağlam, universal, tam hareketli dış mekan TV montaj aparatı

Maks. taşıma kapasitesi: 50 kg

Profil: 60-473 mm

32"-55" (81-140 cm) diyagonal

Vesa: 200x200, 300x200, 400x200,

300x300, 400x300, 400x400

Eğim: +10°/-20°

Dönüşlü: +/-90°

Ekran seviyesi: +/-3°

Yön göstergesi

Malzeme: Plastik, çelik (toz boyalı)

Kablo yönetimi

Hava koşullarına dayanıklılık: IPX4

Hırsızlığa karşı koruma

Kod: 23169

EAN: 4005039231698

Teknik özellikler önceden haber verilmeksizin değiştirilebilir.

**reflecta gmbh**

Merkurstrasse 8

D 72184 Eutingen

Phone: +49 (0) 7457 9465-60

Fax: +49 (0) 7457 9465-72

e-mail: [mail@reflecta.de](mailto:mail@reflecta.de)

http: [www.reflecta.de](http://www.reflecta.de)